

| REVISÕES / REVISIONS | | | |
|----------------------|------------------------|-------------|-------------|
| REVISÃO / REVISION | ALTERAÇÃO / ALTERATION | DATA / DATE | NOME / NAME |



TABELA DE TOLERÂNCIA / TOLERANCE TABLE

| 1- AFASTAMENTOS ADMISSÍVEIS LINEARES PARA INTERVALO DE DIMENSÕES BÁSICAS | | 2- AFASTAMENTOS ADMISSÍVEIS ANGULARES PARA ÂNGULOS SUPERIORES AO MENOR LADO DO TRIÂNGULO CORRESPONDENTE | | MATERIAIS ESPECÍFICOS | | | |
|--|-------------|---|-------|-----------------------|---------|------------------|-------|
| >0.5 | >6 | >30 | >120 | 0.0 | >10 | MADEIRA | ± 2.0 |
| a | a | a | a | a | a | ISOPOR e PAPELÃO | ± 1.0 |
| b | 30 | 120 | 400 | 10 | 50 | VIDRO | ± 1.0 |
| ± 0.1 ± 0.2 | ± 0.3 ± 0.5 | ± 0.8 ± 1.2 | ± 2.0 | ± 7°30' | ± 1° | | |
| | | | | ± 0°30' | ± 0°15' | | |
| | | | | ± 0°15' | ± 0°10' | | |

TOLERÂNCIAS NÃO ESPECIFICADAS
NBR ISO 2768-1
 TOLERANCES UNLESS OTHERWISE SPECIFIED

NOTAS / NOTES:
 1- COTAS MARCADAS COM OBLONGO SÃO FUNCIONAIS. (DIMENSIONS MADE WITH OBLONG ARE FUNCTIONAL).
 2- PEÇA ISENTA DE REBARBAS. (PART EXEMPTS OF SHARP EDGES).
 3- DIMENSIONAL, OBTIDO APÓS TRATAMENTO SUPERFICIAL. (DIMENSIONS OBTAINED AFTER SUPERFICIAL FINISH).
 4- DIMENSÕES EM MILÍMETROS. (DIMENSIONS IN MILLIMETERS).
 5- COTAS SEM TOLERÂNCIA, CONSULTAR NA TABELA LATERAL. (DIMENSIONS WITHOUT TOLERANCE, SEE SIDE TABLE).

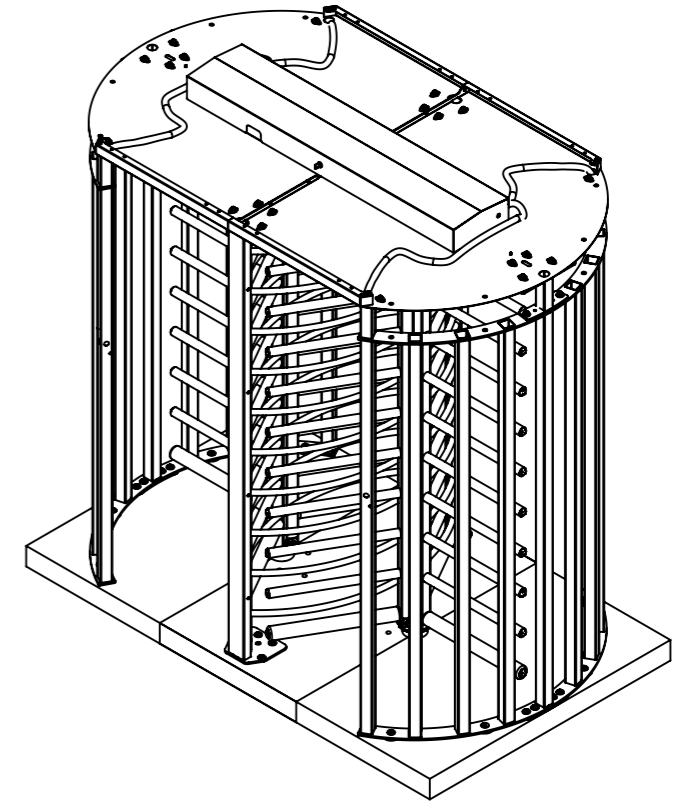
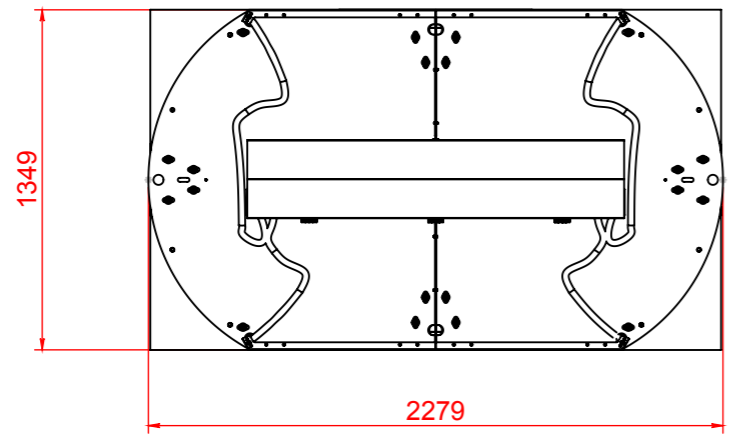
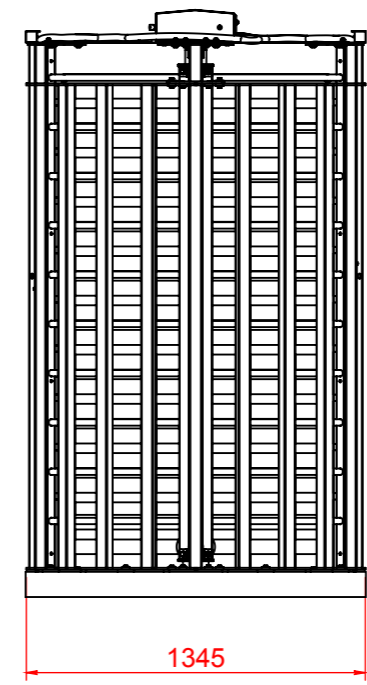
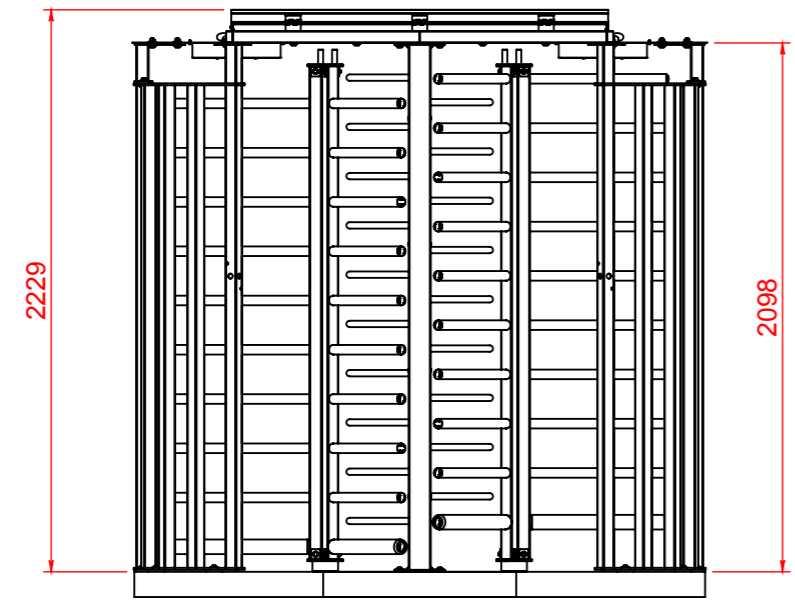
| Antes de imprimir pense em seu compromisso com o Meio Ambiente | | | |
|---|------------------------|--------------------------|---|
| www.digicon.com.br | MATERIAL/MATERIAL: | ESPESSURA THICKNESS | DESENHISTA/DRAWN |
| | TRATAMENTO/FINISH: | --- | ROGER 20/04/2017 PROJETISTA/CHK'D Eduardo Engenharia Mecânica |
| <small>ESTE DESENHO É PROPRIEDADE EXCLUSIVA DA DIGICON S.A. CEDIDO SOB CONDIÇÃO DE NÃO SER COPIADO. MANTER EM ARQUIVO CONFIDENCIAL.</small> <small>PROPRIETARY AND CONFIDENTIAL ALL INFORMATION ON THIS SHEET IS THE SOLE PROPERTY OF DIGICON S.A.</small> | DESCRIÇÃO/DESCRIPTION: | MASSA/MASS (gram) | ÁREA SUPERFICIAL SURFACE AREA (mm ²) |
| | CÓDIGO/CODE: | TORNIQUETE TD DUO | 797087.44 57062566.59 |
| | | ESCALA/SCALE | 1:30 |